

## ГРАНУЛЯТОР КМРМ-250

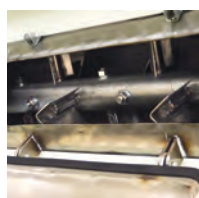

**Надежный  
прессующий  
узел**



**Узлы из  
нержавеющей  
стали**

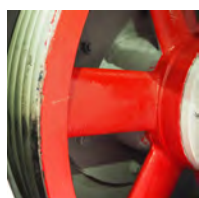

**Ременный  
привод**



**Система  
аварийной  
остановки**

Пресс-грануляторы КМРМ-250 используются в линиях по производству гранулированного комбикорма для различных видов сельскохозяйственных животных. Большой выбор моделей позволяет подобрать гранулятор для любого предприятия.

Производ-сть, т/час	Мощность, кВт	Внутренний диаметр матрицы, мм	Масса, кг
0,5-1,0	22+1,1+0,75	250	720

### Запасные части

Наименование	Стоимость, руб.
Матрица d2-10 мм (черный сплав)	39 000
Матрица d2-10 мм (нержавеющий сплав)	62 000
Роллеры в сборе	20 000
Обечайки роллеров	15 000

### Схема прессующего узла

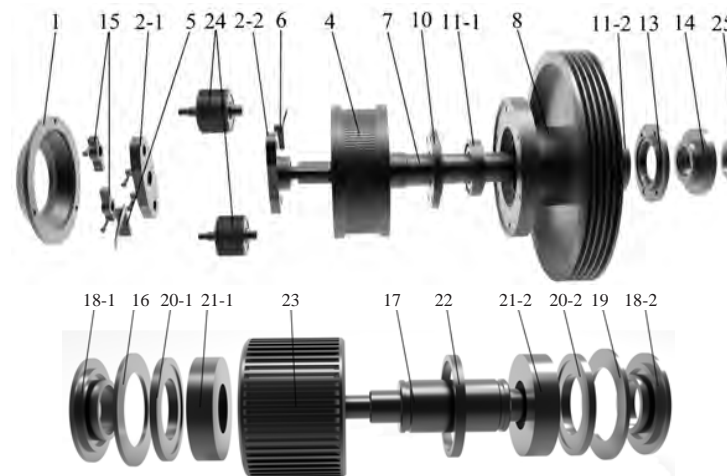

1	Шляпа матрицы	13	Масляный уплотнитель
2	Комплект плит	14	Чашка подшипника
3	Болт	15	Позиционный зажим
4	Матрица	16	Стопорное кольцо
5	Внешняя панель	17	Эксцентриквал
6	Внутренняя панель	18	Внешняя уплотнительная крышка
7	Главный вал	19	Стопорное кольцо
8	Шкив с план-шайбой	20	Внутренняя крышка уплотнения
9	Крышка подшипника	21	Подшипники роллера
10	Уплотнитель	22	Распорка
11	Подшипник главного вала	23	Обечайки
12	Крышка подшипника		

### Реализованные проекты

#### ЛИНИЯ ПРОИЗВОДСТВА

**ГРАНУЛИРОВАННОГО КОМБИКОРМА  
ДЛЯ ПТИЦЫ**

**ЛИПЕЦКАЯ ОБЛАСТЬ**



#### ЛИНИЯ ПРОИЗВОДСТВА

**ГРАНУЛИРОВАННОГО КОМБИКОРМА  
ДЛЯ КРС**

**СВЕРДЛОВСКАЯ ОБЛАСТЬ**

