

3,2 ✓

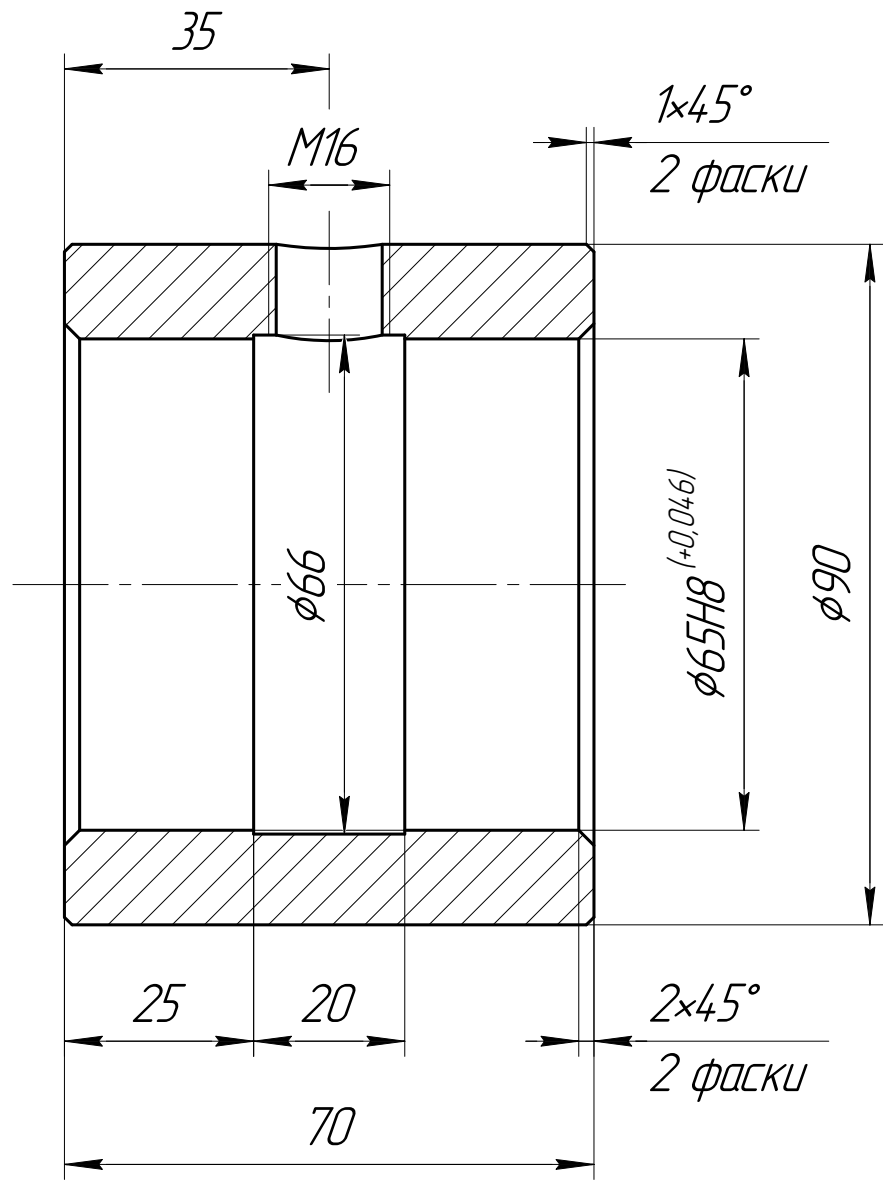

Перв. примен.

Справ. №

Подп. и дата

Инв. № дробл.

Взам. инв. №

Подп. и дата

Инв. № подл.

Изм.	Лист	№ докум.	Подп.	Дата
Разраб.	Шитов			
Пров.				
Т.контр.				
Н.контр.				
Утв.				

Втулка  
приварная

Сталь 30 ГОСТ 1050-88

Лит.	Масса	Масштаб
		1:1
Лист	Листов	1